

2023 イルカカップ  
7月29日(土) 予選リーグ戦 組み合わせ

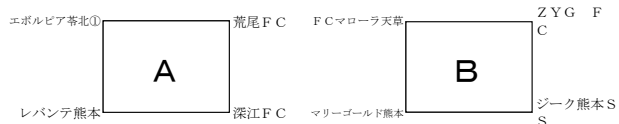

NO	キックオフ	試合終了	麟泉運動公園Aコート			麟泉公園運動Bコート		
1	9:30	10:20	エボルビア荅北①	—	レバンテ熊本	F Cマローラ天草	—	マリーゴールド熊本
2	10:25	11:15	フレンドリー	—	フレンドリー	フレンドリー	—	フレンドリー
3	11:20	12:10	荒尾FC	—	深江FC	ZYG FC	—	ジーク熊本SS
4	12:15	13:05	エボルビア荅北①	—	荒尾FC	F Cマローラ天草	—	ZYG FC
5	13:10	14:00	レバンテ熊本	—	深江FC	マリーゴールド熊本	—	ジーク熊本SS
6	14:05	14:55	フレンドリー	—	フレンドリー	フレンドリー	—	フレンドリー
6	15:00	15:50	エボルビア荅北①	—	深江FC	F Cマローラ天草	—	ジーク熊本SS
7	15:55	16:45	荒尾FC	—	レバンテ熊本	ZYG FC	—	マリーゴールド熊本

2023 イルカカップ  
7月29日(土) 予選リーグ戦 組み合わせ

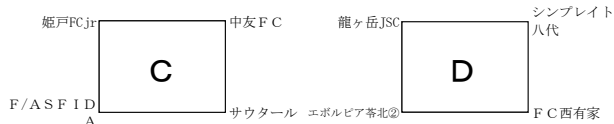

NO	キックオフ	試合終了	坂瀬川グラウンドAコート			坂瀬川グラウンドBコート		
1	9:30	10:20	姫戸FCjr	—	F/ASFIDA	龍ヶ岳JSC	—	エボルビア荅北②
2	10:25	11:15	フレンドリー	—	フレンドリー	フレンドリー	—	フレンドリー
3	11:20	12:10	中友FC	—	サウタール	シンプレイト八代	—	F C西有家
4	12:15	13:05	姫戸FCjr	—	中友FC	龍ヶ岳JSC	—	シンプレイト八代
5	13:10	14:00	F/ASFIDA	—	サウタール	エボルビア荅北②	—	F C西有家
6	14:05	14:55	フレンドリー	—	フレンドリー	フレンドリー	—	フレンドリー
6	15:00	15:50	姫戸FCjr	—	サウタール	龍ヶ岳JSC	—	F C西有家
7	15:55	16:45	中友FC	—	F/ASFIDA	シンプレイト八代	—	エボルビア荅北②

グループA									
NO	チーム名	勝点	勝	分け	負	得点	失点	得失点	順位
1	エボルビア荅北①								
2	レバンテ熊本								
3	荒尾FC								
4	深江FC								

グループC									
NO	チーム名	勝点	勝	分け	負	得点	失点	得失点	順位
1	姫戸FCjr								
2	F/ASFIDA								
3	中友FC								
4	サウタール								

グループB									
NO	チーム名	勝点	勝	引き分け	負け	得点	失点	得失点	順位
1	F Cマローラ天草								
2	マリーゴールド熊本								
3	ZYG FC								
4	ジーク熊本SS								

グループD									
NO	チーム名	勝点	勝	分け	負	得点	失点	得失点	順位
1	龍ヶ岳JSC								
2	エボルビア荅北②								
3	シンプレイト八代								
4	F C西有家								

2023 イルカカップ  
7月30日(日) イルカカップトーナメント 組み合わせ

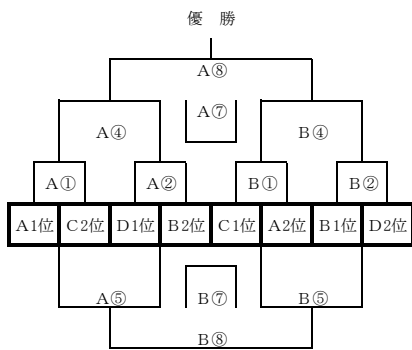

NO	キックオフ	試合終了	麟泉運動公園Aコート			麟泉公園運動Bコート		
1	9:00	9:50	A1位	—	C2位	C1位	—	A2位
2	9:55	10:45	D1位	—	B2位	B1位	—	D2位
3	10:50	11:40	フレンドリー	—	フレンドリー	フレンドリー	—	フレンドリー
4	11:45	12:35	A①勝ち	—	A②勝ち	B①勝ち	—	B②勝ち
5	12:40	13:30	A①負け	—	A①負け	B①負け	—	B②負け
6	13:35	14:25	フレンドリー	—	フレンドリー	フレンドリー	—	フレンドリー
7	14:30	15:20	A④負け	3・4位決定戦	B④負け	A⑤負け	7・8位決定戦	B⑤負け
8	15:25	16:15	A④勝ち	決勝	B④勝ち	A⑤勝ち	5・6位決定戦	B⑤勝ち

表彰	
優勝チーム	イルカカップ優勝トロフィー授与・賞状授与・優勝監督賞・大会優秀選手1名選出
準優勝	賞状授与・優秀選手1名選出
第3位	賞状授与

各決定戦終了後本部テントにて表彰を実施します

2023 イルカカップ  
7月30日(日) チャレンジトーナメント 組み合わせ

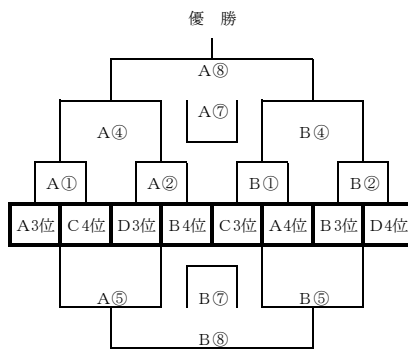

NO	キックオフ	試合終了	坂瀬川グラウンドAコート			坂瀬川グラウンドBコート		
1	9:00	9:50	A3位	—	C4位	C3位	—	A4位
2	9:55	10:45	D3位	—	B4位	B3位	—	D4位
3	10:50	11:40	フレンドリー	—	フレンドリー	フレンドリー	—	フレンドリー
4	11:45	12:35	A①勝ち	—	A②勝ち	B①勝ち	—	B②勝ち
5	12:40	13:30	A①負け	—	A①負け	B①負け	—	B②負け
6	13:35	14:25	フレンドリー	—	フレンドリー	フレンドリー	—	フレンドリー
7	14:30	15:20	A④負け	3・4位決定戦	B④負け	A⑤負け	7・8位決定戦	B⑤負け
8	15:25	16:15	A④勝ち	決勝	B④勝ち	A⑤勝ち	5・6位決定戦	B⑤勝ち

表彰	
優勝チーム	賞状授与・優勝監督賞・優秀選手1名選出
準優勝	賞状授与・優秀選手1名選出
第3位	賞状授与

各決定戦終了後本部テントにて表彰を実施します